

Descripción :

Manilla para operar pletina para apertura exterior con bloqueo por llave. De fijación frontal.

Características:

- Cuerpo de Zamak.
- Mango de aluminio.
- Palas y engrane de acero inoxidable.
- Tapones de plástico para tornillos.
- Pintura electrostática.

Aplicación:

Cuprum: Serie AB y Serie 45.
Indalum: Serie 2500 y Serie 4000.
Española: serie 1400 y serie 6000.



Medidas :

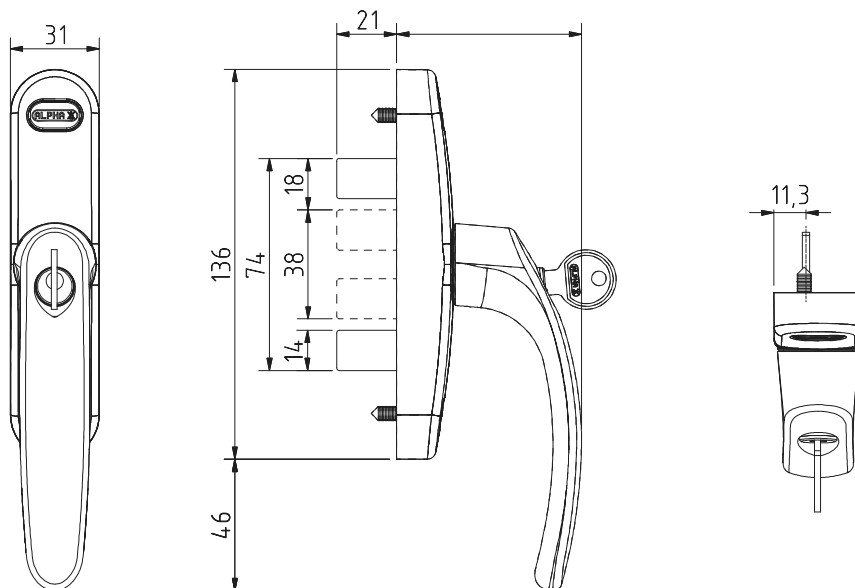

Montaje y ajustes:

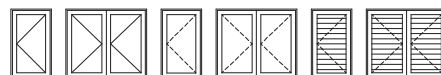
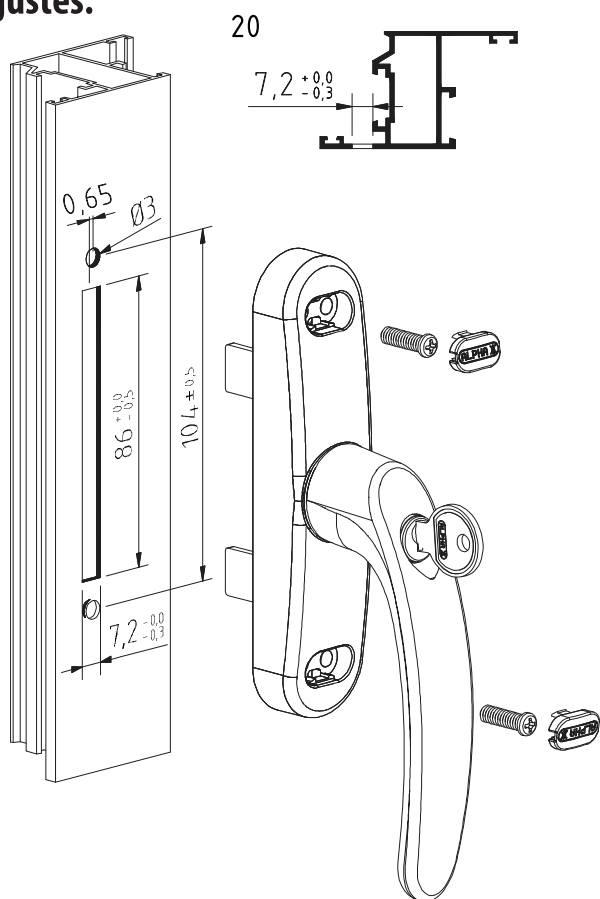

Piezas

- 1 Cremona.
- 2 Tornillos de acero zinc Ø4,2x16

Materiales

- Aluminio.
- Zamak.
- Acero Inoxidable.

Acabados

Lacado.

Empaquetado



Caja con 10 pz

Observaciones: Herramientas no incluido