

PRENSA PZ-10



Presna de troquelado manual para una amplia gama de series comerciales de perfiles de aluminio. Realiza resaques para unir esquinas con escuadras de botón.

CARACTERÍSTICAS

- Matrices en acero templado
- Fácil recorrido de palanca gracias a su engranaje mecánico.
- Cuenta con tope de posición y diversas fundas que permiten centrar los perfiles de varias líneas para un corte preciso.

APLICACIÓN

OPERACIONES	CLAVE ESCUADRA	SUPLEMENTO
» Indalum		
S-4,000 MARCO Y HOJA	ESC-1136-MONT	SIN FUNDA
S-4,000 BATIENDE	ESC-1120-MONT	FUNDA 1120
S-4,500 MARCO	ESC-1125-MONT	FUNDA 1125
S-4,500 HOJA	ESC-1130-MONT	FUNDA F1
» Cuprum		
S-80 HOJA	ESC-1136-MONT	SIN FUNDA
S-80 MARCO	ESC-1130-MONT	FUNDA F1
S-150 MARCO Y HOJA	ESC-1130-MONT	FUNDA F1
S-45 MARCO Y HOJA VENTANA	ESC-1130-MONT	FUNDA F1
» Española		
S-10,000 HOJA CORREDIZA	ESC-1130-MONT	FUNDA F1
S-10,000 MARCO	ESC-1324-MONT	FUNDA F3
S-4,600 MARCO	ESC-1125-MONT	FUNDA 1125
S-4,600 HOJA	ESC-1136-MONT	SIN FUNDA

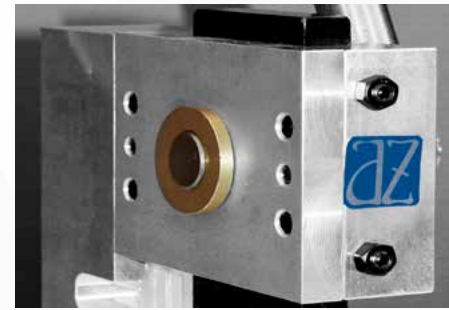

SUPLEMENTOS OPCIONALES

Se venden los adaptadores (Fundas), que nos permiten cambiar la medida para diferentes modelos de escuadras de botón para diferentes líneas perimetrales.

Cuchillas y ranuras en **acero templado** de alta dureza.

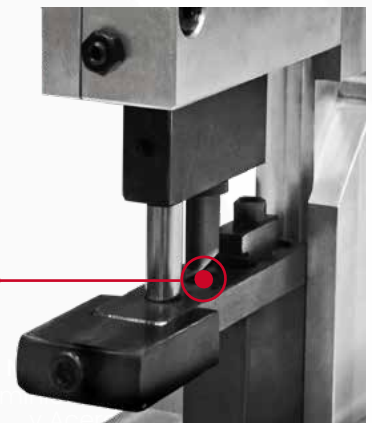

MEDIDAS GENERALES

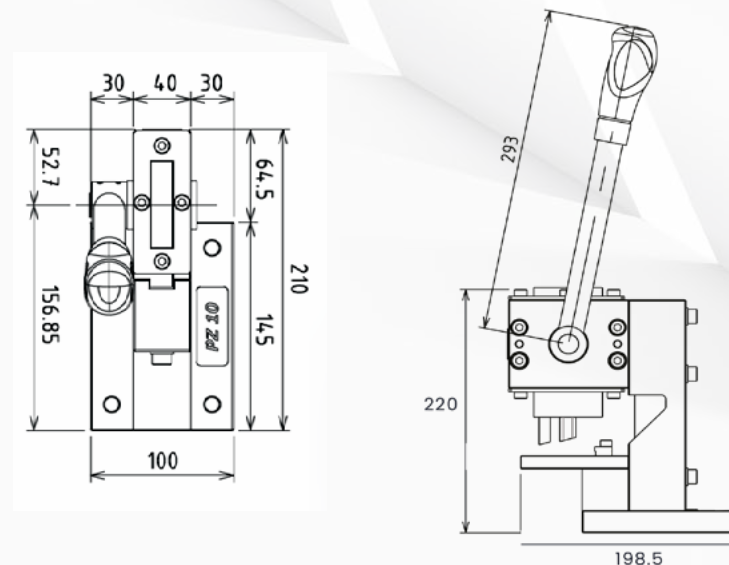

Aluminio reforzado y Acero